



DESCRIPCIÓN

PLANOS

CERTIFICACIÓN

ANÁLISIS TERMOGRÁFICO

CONTACTO

USOS



FICHA TÉCNICA

CARRO DE DESPLAZAMIENTO

YAA004

OVERHEAD



Descripción

Es un sistema de protección de caídas, que permite al usuario un desplazamiento horizontal en ambos sentidos, sobre el riel de aluminio de Ref. FU23087, el carro tiene perillas de frenado y/o de fijación, posee sistema de anclaje para línea de vida y línea de trabajo.

Resistencia a la ruptura: 3000 Kg.  
Carga recomendada 600 kg.  
Uso: Una sola persona

Materiales: Acero Inox 90 %  
Plástico 7 %  
Aluminio 3 %

Certificación  
ANSI Z 359.18/2017  
EN 795-2012 CLASE B

✓ Uso del carro sobre el riel

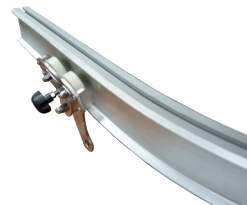

Para más información sobre el riel remítase a nuestra Ref. FU23087

Planos

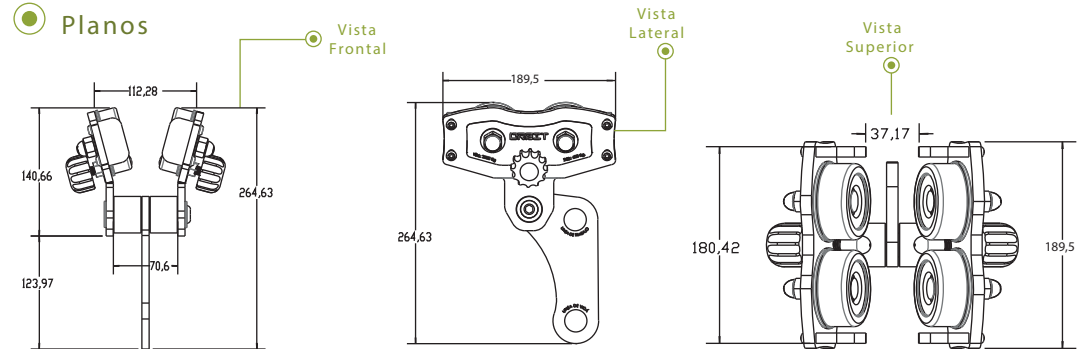

Vista Real Del Producto

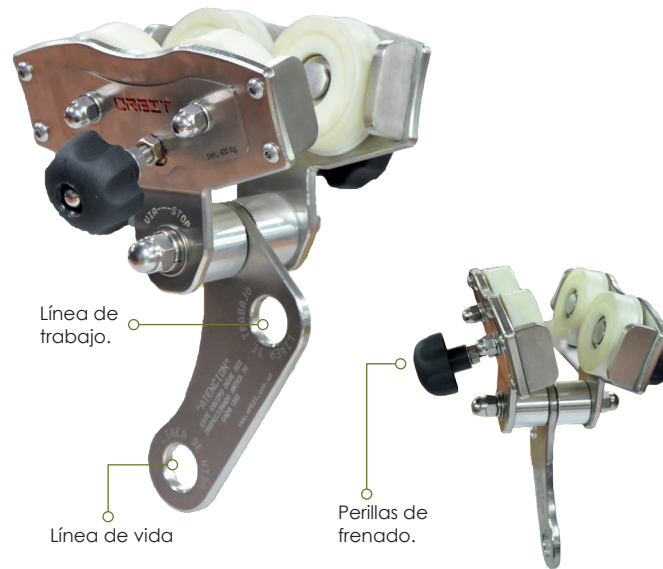

Análisis Termográfico

Gráfico A

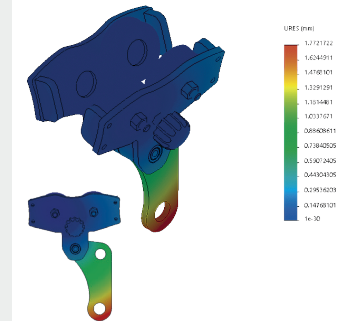

Deformación: realizado al carro con un límite de 1.77mm, sin deformación permanente ni ruptura como se muestra en el gráfico A.

Gráfico B

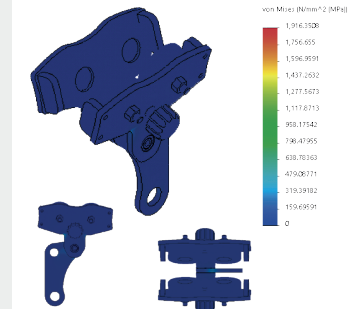

Esfuerzos: realizados al carro con una fuerza de 25KN, sin deformación ni ruptura como se muestra en el gráfico B.